

GELENEKSEL YAPI ÖĞELERİ I

DERS NOTLARI

Yararlanılan Kaynaklar

- Ansiklopedik Mimarlık Sözlüğü, Doğan Hasol
- Sanat Kavram ve Terimleri Sözlüğü, Doğan KUBAN
- Sanat Ansiklopedisi, Celal Esad Arseven
- Eczacıbaşı Sanat Ansiklopedisi
- Türkiye Diyanet Vakfı İslam Ansiklopedisi

Mimarlık

İnsanların yaşamasını kolaylaştırmak ve barınma, eğlenme çalışma dinlenme gibi eylemlerini sürdürebilmeleri için gerekli mekanları teknik zorunluluklarla bağdaştırarak inşa etme sanatına; yapı sanatına, **mimarlık** denir. M.Ö. 1. yüzyılda yaşamış olan Romalı Mimar VİTRUVİUS ' De Architectura ' adlı yapıtında mimarlığı, "sağlamlık, kullanılabilirlik, güzellik" olarak tanımlar.

Mimarlık, toplum yapısına, toplumun gereksinmelerine, ekonomik verilere ve teknolojik gelişmelere bağlı olan bir sanattır.

Mimariyi genel hatlarıyla üç ana grup altında toplamak mümkündür:

- **DİNİ MİMARİ:**

Cami, mescit, tekke, medrese, türbe, kilise, manastır, Sinagog vb. gibi din adına kurulmuş yapılara DİNİ MİMARİ YAPILARI adı verilir.

- **ASKERİ MİMARİ:**

Kışla, kale, hisar vb. gibi askeri amaçlarla yapılmış olan yapılara ASKERİ MİMARİ YAPILARI adı verilir.

- **SİVİL MİMARİ:**

Han, hamam, çarşı, ev, çeşme, saray, köprü, anıt vb. gibi yapılara SİVİL MİMARİ YAPILARI adı verilir.

DİNİ MİMARİ :

Cami Mimarisi

Kilise Mimarisi

Sinagog (Havra) Mimarisi

Tekke Mimarisi

Türbe Mimarisi

CAMİ

Cami, İslami ibadet yapısıdır. Caminin mescitten farkı, bir minber'e sahip olması ve içinde hutbe okunmasıdır.

Başlangıçta, "secde edilen, topluca namaz kılınan yer" anlamındaki "Mescid-ül Cami" denilen ibadet mekanının ismi zamanla kısalarak "CAMİ" olmuştur.

Hız. Muhammed tarafından 622 yılında Medine'de kurulan ilk cami, etrafı dört duvarla çevrilmiş kare planlı bir alandan ibaretti. Peygamberin cemaate imamlık ettiği yerde güneşten korunmak için hurma dallarıyla örtülmüş bir gölgelik bulunuyordu.

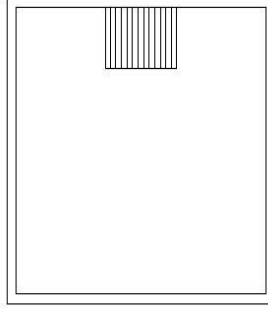

Medine'de inşa edilen ilk caminin plan şeması

Hız. Muhammed'in kullanmış olduğu bu ilk cami şemasının ileriki cami planlarının prototipi olduğu ileri sürülmüştür. Günümüzde klasik cami şemalarının vazgeçilmez öğelerinden olan "mihrap nişi" daha geç dönemde belirmiştir. İlk camilerde böyle bir öğe yoktur.

Mihrap, minber ve minare gibi öğelerin 8. yüzyılda tamamlanmasından sonra caminin gelişim çizgisi ülkeler ve toplumlara göre değişken ve oldukça büyük farklılıklar gösteren sürekli bir arayış çabası olarak tanımlanabilir. Dolayısıyla, kilisenin durağan denebilecek planlamasına karşın, cami planlaması tarih içinde geniş bir çeşitlilik sunar.

Türk Mimarisinde caminin gelişimi neredeyse **19. yüzyılın sonuna** dek süren bir evrim çizgisi izler. **Anadolu, çok ayaklı şemadan başlayarak Klasik Osmanlı Dönemi'nin sonuna dek, özellikle strüktürün geliştirilmesi sorunuyla ilgilenmiştir.** Bu ilgi nedeniyledir ki sonuçta Edirne Selimiye Camii'nde en güzel örneğini veren "Merkezi Kubbeli Cami" geleneği, Osmanlı'da dünya mimarlığı açısından büyük önem taşıyan bir evrim süreci yaşamıştır.

Türk İslam Mimarisinde Caminin gelişim aşamalarını şöylece özetlemek mümkündür:

Hız. Muhammed ve dört halife zamanında Arabistan Yarımadası'nda yapılan camiler, günümüze özgün durumlarıyla ulaşamamışlardır. Anlaşılan odur ki, ilk camiler alanı sınırlayan bir çit ve peygamberin namaz kılarken güneşten rahatsız olamaması için hurma ağacı dallarından yapılmış, çamurla sıvanmış düz çatıyla örtülü bir gölgelikten oluşmakta idi.

Çok ayaklı, düz damlı bir strüktür sistemine dayalı erken İslam cami tipinin en karakteristik örnekleri KUFÉ ve BASRA ULUCAMİLERİ'dir. Bu camiler, olanaklar ölçüsünde çok sayıda kişiyi ibadette bir arada toplamayı amaçlayan büyük yapılarıdır.

Kufe Ulucamii'nde ilk kez hurma ağacı gövdesi yerine antik ve Hıristiyan yapılarından devşirilmiş mermer sütunlar kullanılmıştır.

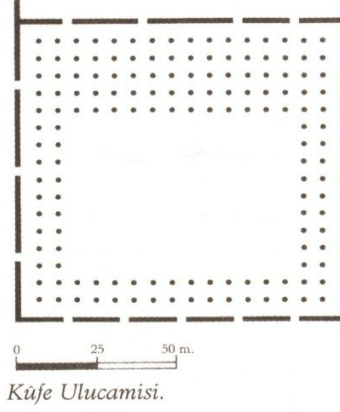

Bu tür camilerde avlu ile üstü örtülü mekan arasında sınırlayıcı duvar yoktur. Namazın imama uyularak saflar halinde kılınması, imamın sesinin kolay duyulabilmesi ve Allah'a ibadette ön saflarda olma isteği, cami planlamasını etkileyen en önemli etmenler olmuştur. Bu nedenle ilk camilerde cami mekanı enine gelişme gösterir.

İlk dönem İslam mimarisinin önemli eserlerinden birisi olan Şam Emeviyye (Ümeyye) Camii, kible duvarına paralel yerleştirilen iki sıra kemer aracılığıyla üç sahına ayrılmıştır.

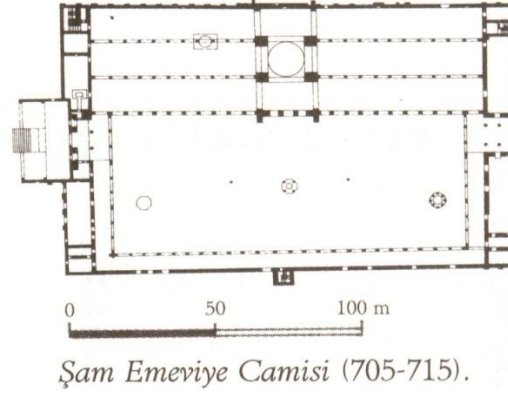

Büyük Selçuklu döneminde İslam mimarlığına giren orta avlu ve dört eyvan şeması, cami planlamasında kullanılmıştır.

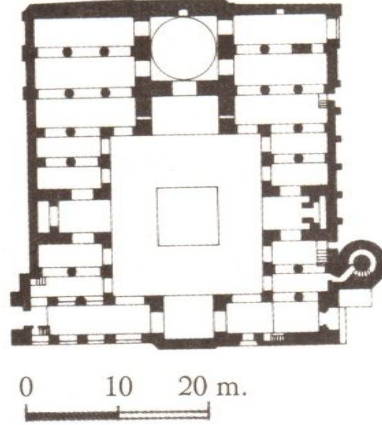

Zervare Mescid-i Cuması (1135).

Anadolu'da cami mimarisi anıtsal mekan tasarımı açısından büyük gelişmeler gösterir. Danişmendođlu yapısı Sivas Ulucamii, çok ayaklı ve düz örtülü strüktür sistemiyle yapılmış bir cami örneğidir.

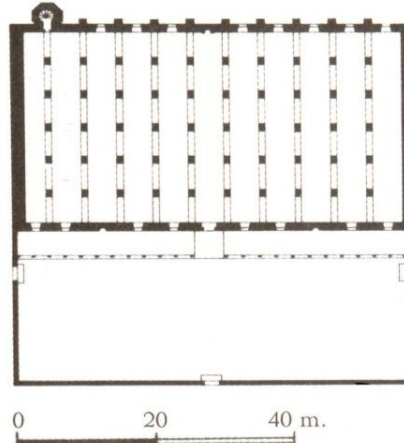

Sivas Ulucamisi (1197)

Mihrap önü kubbeli cami şeması Anadolu Türk mimarlığında çok tutulmuş ve 15.yy.'a değin aşamalı olarak gelişimini sürdürmüştür. Silvan Ulucamii'nde mihrap önü kubbeli hacim, Şam Emeviyye Camisi'ni hatırlatan yan sahnlarla genişletilmiştir.

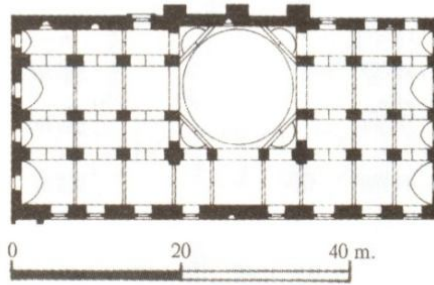

Silvan Ulucamisi (1157).

Malatya Ulu Camii'nde İnan meşid-i cumalarındaki giriş ekşeni üstünde "avlu-eyvan-kubbeyle örtölü mihrap önü hacmi" dizilişii yinelenmiştir.

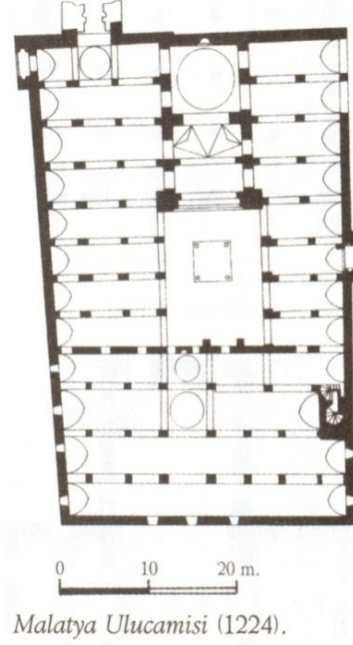

Anadolu kökenli bir cami tipi de Hıristiyan bazilikalarını anımsatan, mihrap duvarına dik uzanan üç sahnılı mekanıyla Divriği Kale Camii'dir.

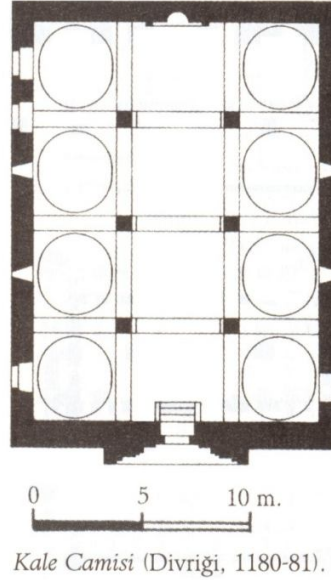

14. yüzyılda tek kubbeli cami strüktüründe boyutsal gelişme görülür. Osmanlı mimarlığında kalın duvarlara oturan 22,50 m. Çapında kubbesiyle Mudurnu Yıldırım Camii, mekanı büyütme isteğinin bir kanıtıdır.

İzmit Yeşil Camii'nde tek kubbeli cami hacmi iki sütunun taşıdığı bir kubbe ve iki tonoz örtüsüyle mihrap eksenini doğrultusunda genişletilmiştir. Ayrıca, 14.yy'da üç yönden revaklı son cemaat yeri cami programına girmiştir.

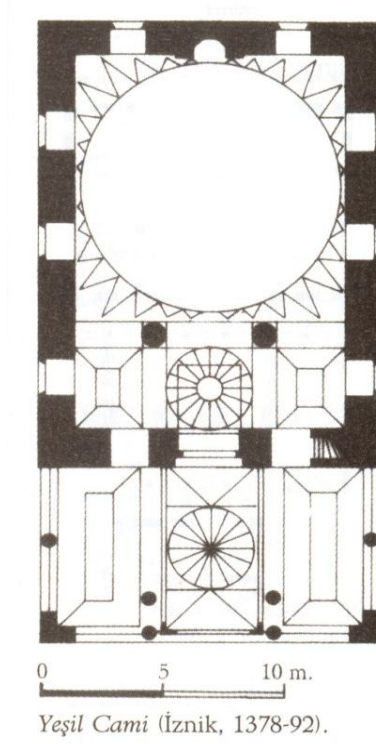

Osmanlılar'da çok ayaklı cami tipi kubbeli yapıların etkisi altında kalmış ve Bursa Ulu Camisi'nde 20 açıklık kubbeye geçilmiştir. Bu camide giriş eksenini üstünde ikinci kubbenin üstü açık bırakılmış ve iç avlu geleneğini sürdürmek amacıyla altına bir şadırvan yerleştirilmiştir. sürdürmek amacıyla altına bir şadırvan yerleştirilmiştir.

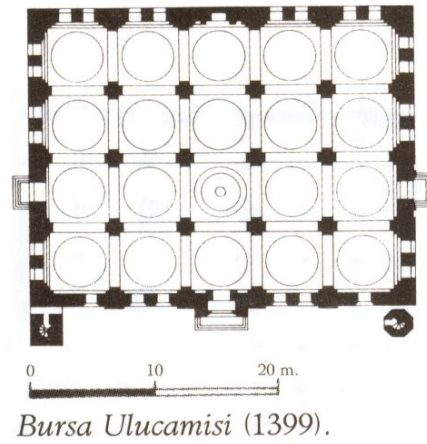



Bursa Ulu Camii Üst Örtü

Osmanlı cami mimarlığının en önemli denemelerinden birisi de “Çok İşlevli Cami” planlarıdır. Örneğin Bursa Orhan Gazi Camii’nde yapının giriş kısmına birtakım mekanlar eklenmiştir.

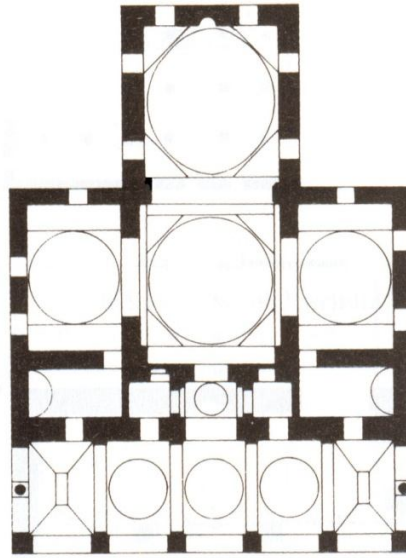

0 10 20 m.

Orhan Gazi Camisi
(Bursa, 1339-40).

Cami planlamasında 15. yy’da önemli gelişmeler görülür. Edirne’de II.Murad tarafından yaptırılan Üç Şerefeli Camii, sultan camilerinin prototipidir Çok ayaklı ve mihrap önü kubbeli cami

şeması geleneği içinde tasarlanan bu camide, avlu, namaz kılınan kapalı hacim, son cemaat yeri ve minareyle Klasik Dönem cami programı belirlenmiştir. Altı ayağa oturan 24x24m çapında mihrap önü kubbesi, iki yanda ikişer kubbeli hacimle genişletilmiştir.

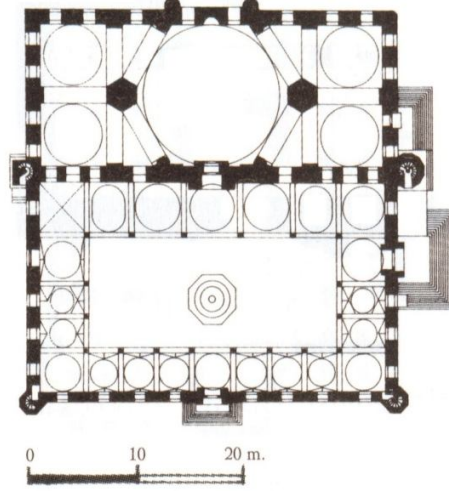

Üç Şerefeli Cami
(Edirne, 1438-47).

İstanbul'un fethi, cami tasarımına yeni açılımlar kazandırmıştır. Ayasofya'nın örtü sistemindeki kubbe-yarım kubbe ilişkisi, Osmanlı mimarlarına esin kaynağı olmuştur.

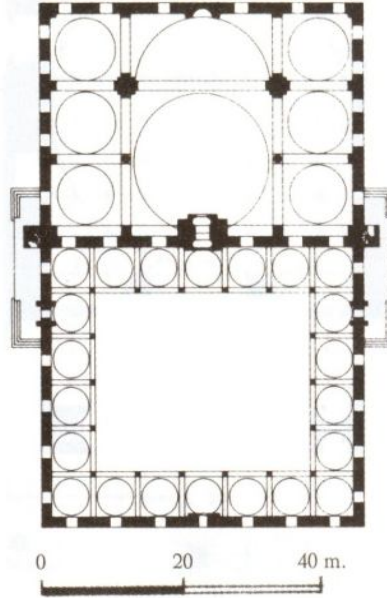

Eski Fatih Camisi
(İstanbul, 1463-70).

Bu etkilenmenin ilk örneği, Eski Fatih Camii'nde görülür. Bu caminin mekan örtüsünde yeni tema,

kubbe-yarım kubbe ilişkisidir. Mimar Sinan, Şehzade Camisi'nde dört yönde yarım kubbeyle örtülü mekanlar kullanarak ilk kez anıtsal boyutlarda "Merkezi Planlı Cami" şeması denemiştir.

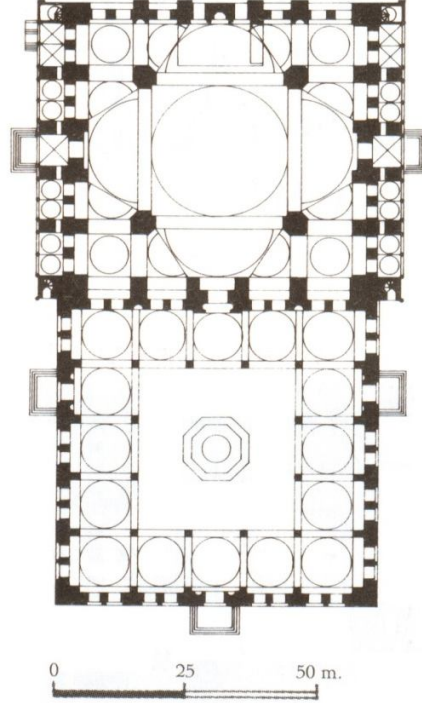

Şehzade Camisi (İstanbul, 1548).

Mimar Sinan, 60 yaşında inşa ettiği Süleymaniye Camii'nde ilk kez iki yarım kubbeli plana dönmüştür. Sinan bu yapısını "Kalfalık Eseri" olarak tanımlar.

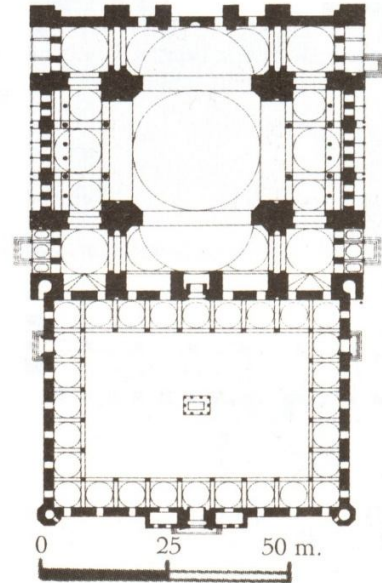

Süleymaniye Camisi (İstanbul, 1557).

Sinan'ın II.Selim için Edirne'de yaptığı Selimiye Camii'nde merkezi mekan düzenlemesi ideal bileşimine varmıştır. Genişliği 31m olan kubbe, içte ve dışta tek egemen öğedir. Selimiye'deki mekan bütünlüğüne Sinan, sekizgen ayak sistemiyle varmıştır.

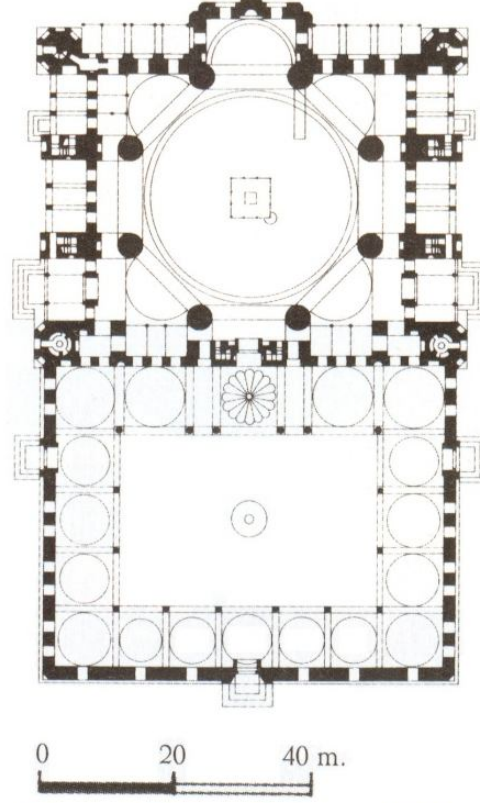

Selimiye Camisi (Edirne, 1575).

Mimar Sinan bu eserini “Ustalık Eseri” olarak nitelendirir. Osmanlı cami mimarlığında klasik etkiler 18.yy’dan öteye Batılılaşma hareketinin mimarlığa yansısıyla bozulur. Batı Avrupa mimarlığının çeşitli üslupları 20.yy başlarına değin etkili olmuştur.

Nuruosmaniye Camii’nin planı, değişimin boyutlarını yansıtan en karakteristik örnektir. Geleneksel kare ve dikdörtgen planlı avlu yerine çokgen planlı bir avlu tasarlanmıştır. Kapalı hacimde tek kubbeli cami geleneği sürmektedir.

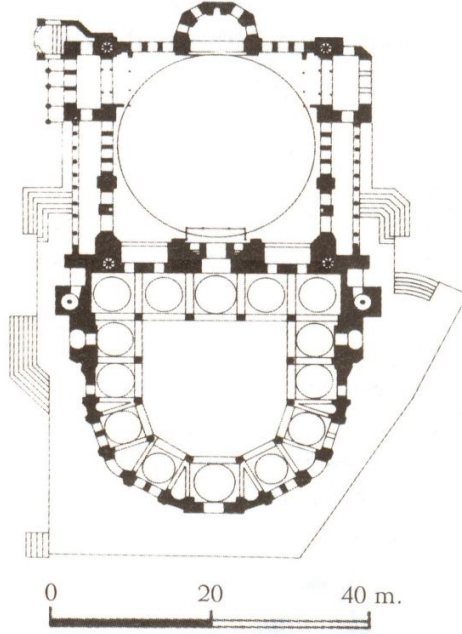

Nuruosmaniye Camisi İstanbul, 1755

Selatin Camisi: Padişah ya da ailesi adına yaptırılmış camilere denir. Beyazıd Camii, Fatih Camii, Süleymaniye Camii "Selatin Camii" örnekleridir.

Zaviyeli Cami: Osmanlıların ilk dönemlerinde gezgin dervişlerin barınma sorunlarını çözen çok işlevli camilere denir. "Tabhaneli Cami", "Çok İşlevli Cami", "Ters T Planlı Cami" gibi isimleri de vardır. Bursa'da Yeşil Cami ve Muradiye; İstanbul'da Mahmutpaşa ve Muratpaşa camileri bir ana cami mekanına eklenmiş yan mekanlardan oluşur.

Çok işlevli Cami modeli 16. yüzyılın 2. yarısından sonra artık uygulanmaz olmuştur.

Ulu Cami: Bursa'daki Ulu Cami'yi andıran çok kubbeli camilerin tipine verilen addır.

Bu camilerin kökeni ilk dönem İslam mimarisinin payeler ve sütunlar üzerine oturan düz dam ile örtülü avlulu camilerine dayanmaktadır. Bu camilerin sıcak ülkelerde açık bırakılan avlusu, Anadolu'da küçültülerek caminin içine alınmış ve cami her yanı ile dışarıya kapatılmıştır. Selçuklular zamanında bu çeşit camiler düz dam ile örtülürken, Osmanlılarda çok sayıda kubbe kullanılmış ve ilk kez anıtsal bir mekan ortaya çıkmıştır.



Bitlis Adilcevaz Ulu Camii

Çok Ayaklı Cami: Namaz kılınan alanın çatısını taşımak için eş aralıklı dizilmiş çok sayıda sütundan yararlanılan bir örtü sistemine sahip cami plan tipidir.



Urfa Ulu Camii İç Mekan

Mescit: İçinde minberi olmayan İslam ibadet yapısıdır. Diğer İslam ülkelerinde mescit sözcüğü Türkçe'deki cami karşılığı olarak kullanılır. Cami-Mescit ayrımı yalnız Türkiye'de olmuştur. Mescitler, tek mekanlı oldukça basit yapılardır. Caminin tüm semt yada kent tarafından kullanılıyor olmasına karşılık, mescit, mahalle ölçeğinde işlev sunar.

Osmanlı döneminin büyük camilerinde başlıca şu bölümler bulunur:

- a) Harim ya da Muhavvata denilen dış avlu
- b) Harem denilen iç avlu
- c) Namaz kılınan bölüm; sahn
- d) Son cemaat yeri

- e) Minare
- f) Şadırvan
- g) Muvakkithane
- h) İmam ve müezzin odaları
- i) Musalla taşı
- j) Helalar

Türk Mimarisinde orta ölçekli bir caminin gelenekselleşmiş kısımlarını ve bunların cami içindeki yaklaşık yerlerini şöylece göstermek mümkündür:

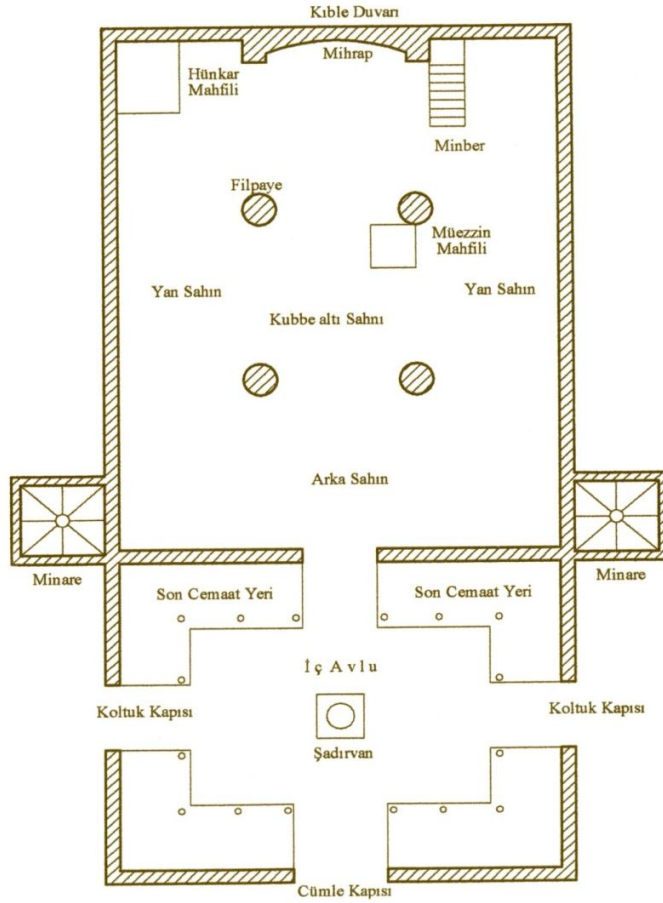

Türk mimarisinde bir caminin belli başlı öğeleri

Cami mimarisinde Camiyi meydana getiren öğelerin başlıcaları şunlardır:

Ana Kubbe: Camilerde fil ayakları ya da ana duvar üzerindeki kasnağa oturtulmuş kubbeye denir. Ana kubbenin bir diğer ismi de "Orta Kubbe"dir.



Damat İbrahim Paşa Cami Güney Cephe Görünümü - NEVŞEHİR

Kubbe Kasnağı: Bir kubbeyi taşıyan, daire, kare, yada çokgen planlı kaideye denir. Kubbe Kasnağı'na "kubbe bileziği" adı da verilir.

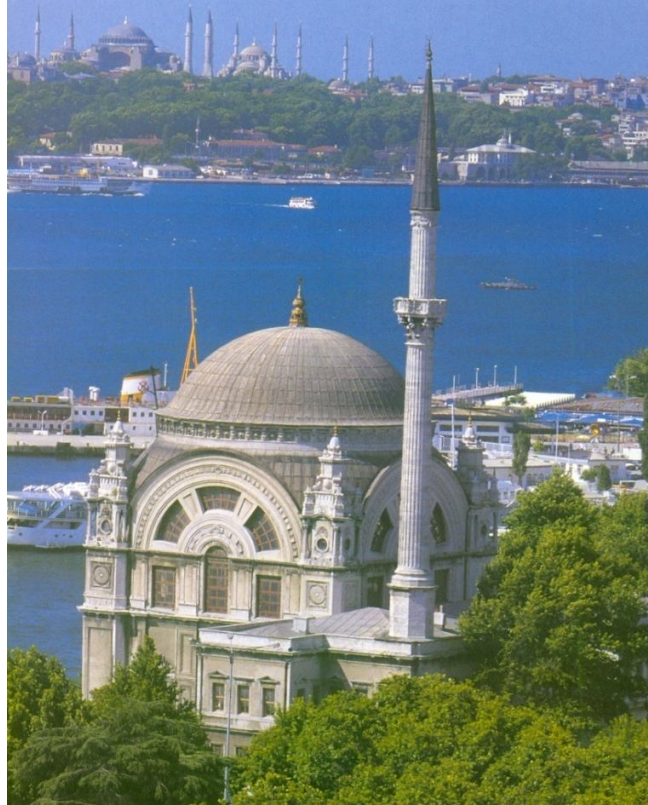

İstanbul Dolmabahçe Camisi



İstanbul Süleymaniye Camii

Ağırlık Kulesi: Geniş açıklıklı kubbelerin yatay yüklerle yanlara doğru açılmasını önlemek amacıyla kubbeyi taşıyan ayaklara üstten eklenen ek yükü oluşturan mimari öge.

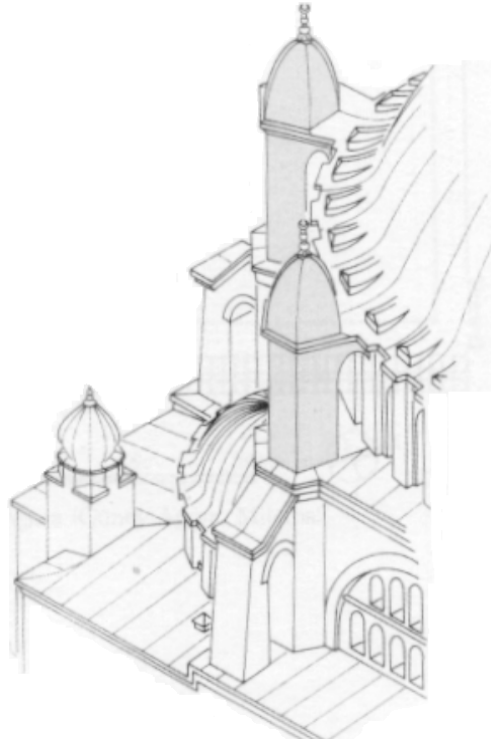

Ağırlık kulesi, büyük Osmanlı camilerinin önemli parçalarından biridir. Kubbeyle örtülü, taştan örülmüş, silindir yada çokgen tabanlı prizma biçimindedir.



Konya Aziziye Camii

Uçan Payanda: Osmanlı camilerinde ve Gotik kiliselerde, kubbe ve çatı ağırlığının itkisini ana duvarlara aktarmak için kubbe kasnağı yada çatı çevresi ile dayanma ayakları arasına konulmuş destek kemerine denir. Uçan Payanda'nın diğer bir ismi de "payanda kemer" ya da "tak payanda"dır.

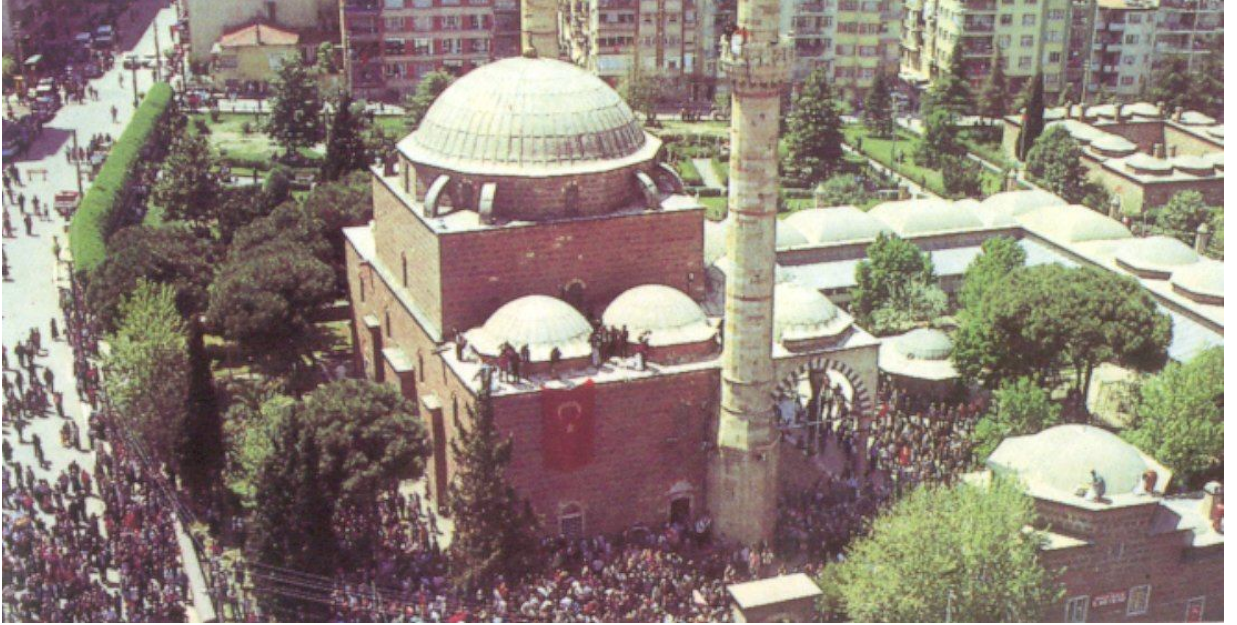

Manisa Sultan Camii



Kırklareli Babaeski Cedit Ali Paşa Camii

Filpaye: Osmanlı camilerinde ana kubbeyi taşıyan büyük ayaklara denir. Filpaye'ye "Pilpaye" yada "Fil Ayağı" adı da verilir.

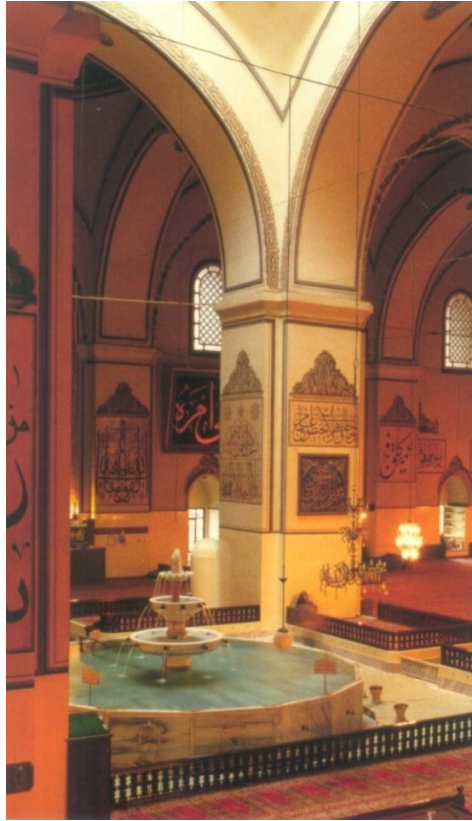

Bursa Ulu Camii İç Mekanından

Şadırvan: Ortasında yüksekçe bir yerden şarhlı ile bol su akan havuz veya çevresi musluklu duvarlarla çevrilmiş abdest alma yapısıdır.



Bursa Ulu Camii Şadırvanı

Şadırvanların camilerin iç avlularına yapılan üstü açık veya kapalı şekilleri vardır.



Ayasofya Şadırvanı

Muvakkithane: Çoğunlukla büyük camilerin yanında yapılan, içinde ezan saatlerinin saptanması için gerekli alet ve saatler bulunan küçük binadır.

Muvakkithaneler, özellikle saat kulelerinin yaygınlaşmasından sonra kullanılmaz olmuşlardır. Hünkar Dairesi: Büyük camilerde padişahın abdest almasına ve dinlenmesine ayrılmış küçük yapıdır.

Son Cemaat Yeri: Osmanlı camilerinde “sahın” denilen asıl namaz kılma alanına avludan girilen kapının iki yanında kalıp, avluya bakan revak altı mekanıdır. Zemini avlu döşemesinden yarım metre kadar yüksektedir. Bazı Son Cemaat Yerlerinde ayrıca bir de mihrabiye bulunur.



Kaya Çelebi Camii - VAN

Revak: Üstü örtülü, önü açık galeri ya da kemer altlarına denir.



Sultan Selim Camii - Konya

Revakların genellikle ön yüzü kemerli ve açık, arkası duvarlı, üstü tonoz, kubbe veya düz tavanla örtülüdür.



Diyarbakır Deliler Hanı Avlu Revakı



Amasya Büyük Kapağa Medresesi Avlu Revakı

Sertak: Revak kemerinin kapıya rastlayan orta bölümü daha geniş ve kemeri de daha yüksek olur ki, buna sertak denir.

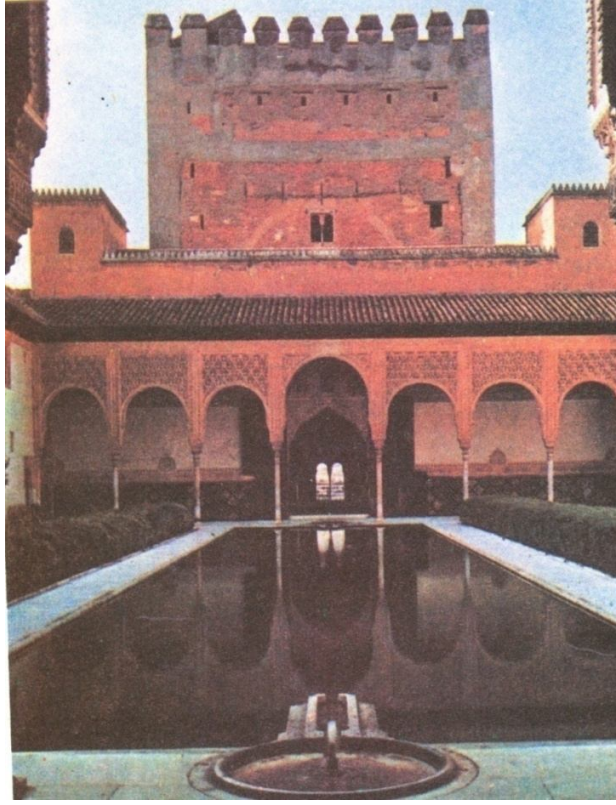

Sertak (Elhamra Sarayı)

Gergi Çubuğu: Kemerlerde oluşan yatay itme kuvvetinin, kemeri taşıyan ayaklarda dengeyi bozucu kuvvet oluşturmasını engellemek amacıyla, üzengiden üzengiye yapılan çelik elemana denir.

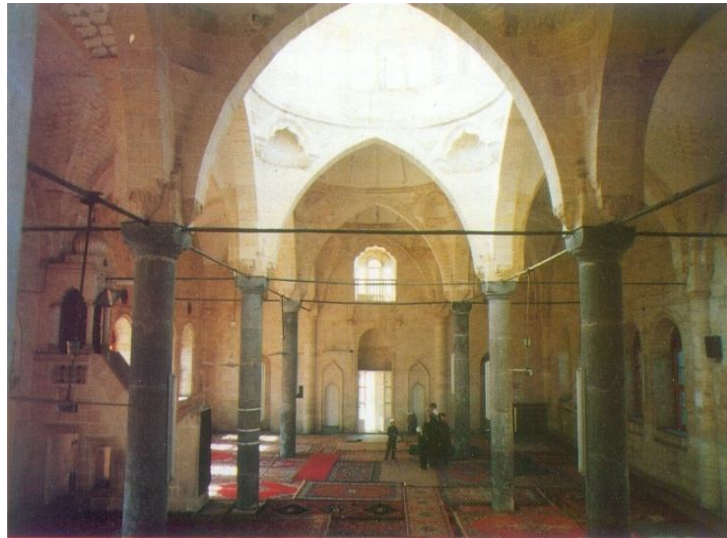

Urfa Fıfırlı Camii İç Mekan

Mihrabiye: Bazı camilerde son cemaat yerlerinde dışarıda namaz kılacaklar için kibleyi göstermek üzere bir yada birkaç tane küçük mihrap nişi bulunur. Bunlara Mihrabiye adı verilir.



Kaymaklı Kasabası Kurşunlu Camii Mihrabiyesi

Harim: Osmanlı camilerini çevredeki evlerden ve sokaklardan ayıran duvarlarla çevrili dış avludur. Harimin diğer bir ismi de Muhavvata'dır.



Edirne Selimiye Camii

Harem: Osmanlı camilerinde ortasında genellikle şadırvan bulunan iç avluya denir.



Sultanahmet Camii

Kible Duvarı: Camilerde mihrabın bulunduğu, kible yönüne bakan duvara denir. Kible duvarının diğer bir ismi de “mihrap duvarı”dır.



Van Hüseyin Paşa Camii Kible Duvarı

Sahn: Camilerde ibadet için ayrılmış bölümdür. Bir sahnında, ortadaki büyük kısma “ana sahn” ya da “kubbealtı sahnı”; yan kısımlara “sağ ve sol sahnlar”, arka kısma da “arka sahn” ismi verilir.

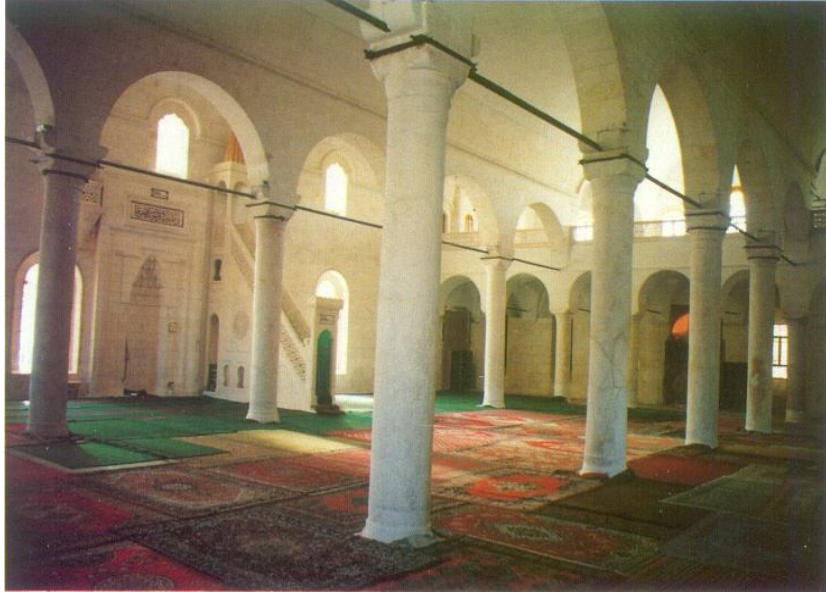

Urfa Selahattin Eyyübi Camisi İçi

Mihrap: Camilerin kible duvarında bulunan ve imamın namaz kıldırırken durması için ayrılmış girintili kısma denir. Mihrap, camilerde ilk kez 8. yüzyılda uygulanmaya başlamıştır.

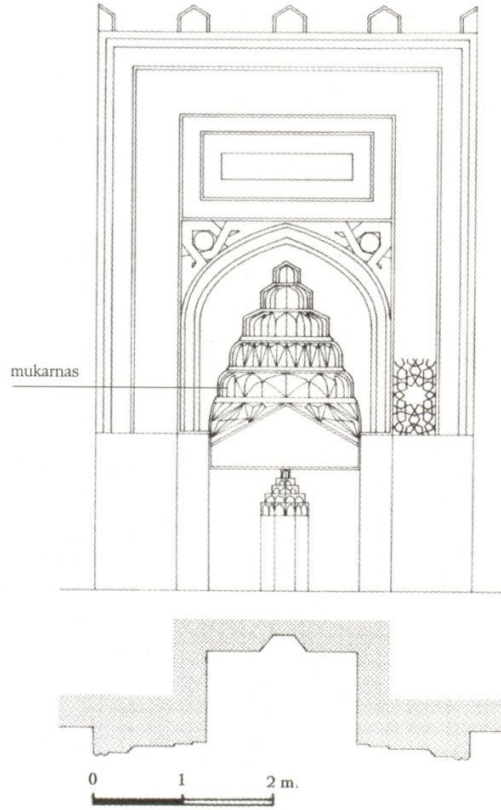

Mihrap (Kölük Camisi, Kayseri, 13.yy).



Bursa Ulucami Mihrabı

Minber: Camilerde hatibin yarısına kadar çıkıp hutbe okuduğu, merdiveni ve üstü külahlı bir sahanlığı olan cami elemanıdır. Minberler eski camilerde ahşap veya taştan yapılırlar ve korkulukları bir dantel gibi işlenirdi. Minberler, mescitlerde bulunmayan dini mimari öğeleridir.



H.Şeyh Camii Minberi

Vaaz Kürsüsü: Camilerde genelde sol kısımda yer alan vaizlerin vaaz verdikleri kürsüye denir.



Sultanahmet Camii Vaaz Kürsüsü – İstanbul



Kurşunlu Cami Vaaz kürsüsü

Revzen: Bir çeşit alçı penceredir. Camilerde genellikle pencerelerin iç ve dış yüzlerine birer revzen yerleştirilir. Bunlardan içeriye yapılan nakışlı ve renkli camlarla süslü olanlarına “içlik”, normal camlı olan dıştakine ise “dışlık” adı verilir.



Damat İbrahim Paşa Camii – Nevşehir

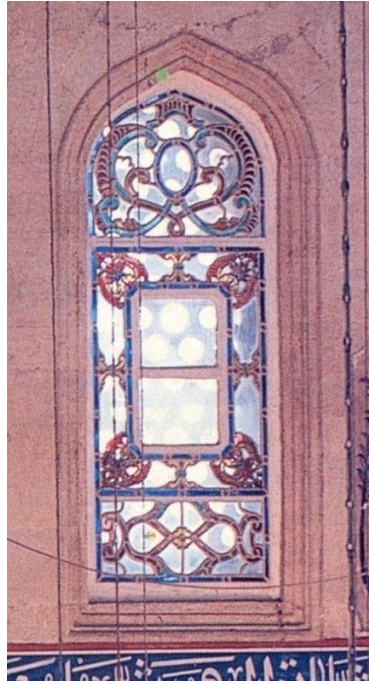

Edirne Selimiye Camii Revzenleri



Damat İbrahim Paşa Camisi Revzenleri

Askı Topu: Camilerde kubbelerden aşağıya süs olarak sarkan zincirler ve kandilliklerle veya yumurta biçiminde, ucu püsküllü çini veya ahşap toplara verilen addır. Askı topuna “Süs askısı” adı da verilir.



Askı Topu (Topkapı Sarayı Bağdat Köşkünden)

Fevkaniye: Osmanlı camilerinde ana mekanın çevresinde yer alan galeri niteliğindeki katlara denir. Bunların bir kesimi Hünkar Mahfili olarak kullanılabildiği gibi, kadınların namaz kılmasına da ayrılabilir. En üst tabaka kubbe eteğini izler. Burası ancak tek kişinin dolaşabileceği nitelikte bir şerittir. Fevkaniye’lerin diğer bir ismi de “Tabaka”dır.

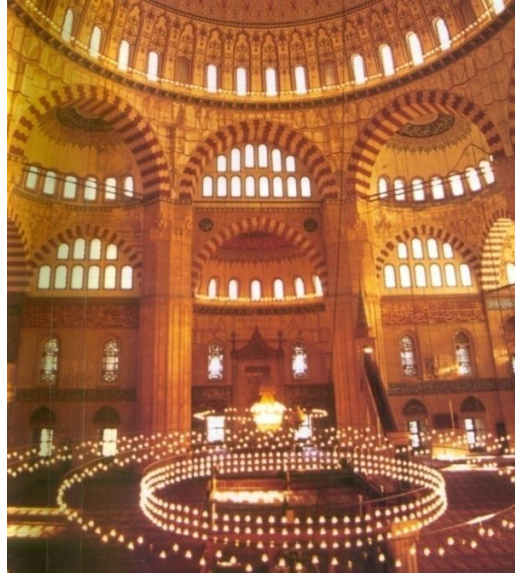

Edirne Selimiye Camii İç Mekanı (Fevkaniye)

Hünkar Mahfili: Osmanlı camilerinde padişahların namaz kılmaları için ayrılmış özel kapısı ve merdiveni olan parmaklıklı yüksekçe yere denir. Hünkar Mahfilleri tüm camilerde bulunmayıp, genelde padişahın namaz kıldığı camilerde yapılmışlardır.

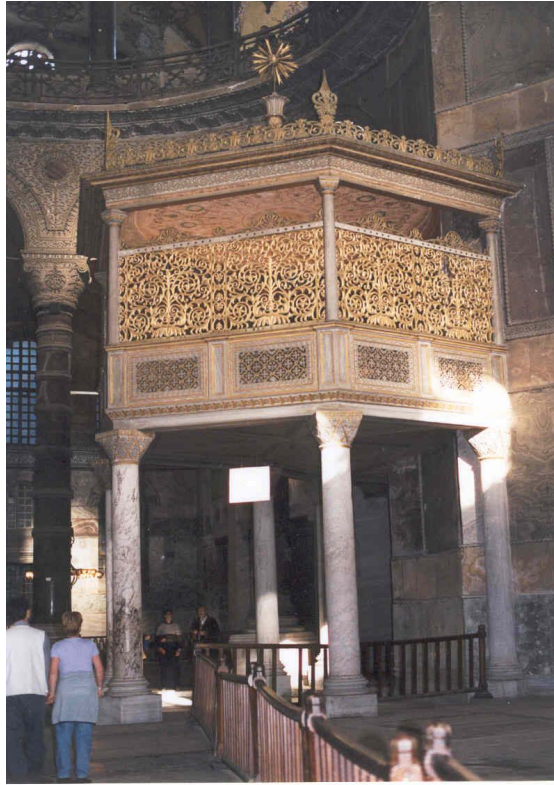

Ayasofya, Hünkar Mahfili

Müezzin Mahfili: Namaz esnasında, müezzinlerin imamın tekbirlerini arka saflara işittirmek için tekrarladıkları yere denir. Bunlardan bazıları zeminden birkaç karış kadar yüksek bir sofa halinde, bazıları da 2-3 metre yüksekte olup, kagir olanları mermer ayaklar üzerine, ahşap olanlar da ahşap direkler üzerine oturtulmuşlardır.



İstanbul Sultanahmet Camii Müezzin Mahfili

Kadınlar Mahfili: Kadınların namaz kılmaları için ayrılmış genellikle caminin üst katında bulunan bölüme denir.



Damat İbrahim Paşa Camii Kadınlar Mahfili



Bayezid Camii, Kadınlar Mahfili

Mükebbire: Camilerde imamın tekbirlerini cemaate tekrarlamak üzere son cemaat müezzinlerine ayrılmış yerdir. Mükebbireler, son cemaat yerinin camiye bitişik olan duvarına açılmış bir pencerenin, balkon gibi dışarı çıkan bölümünden ibarettir.



Diyarbakır Ulu Camii Mükebbiresi

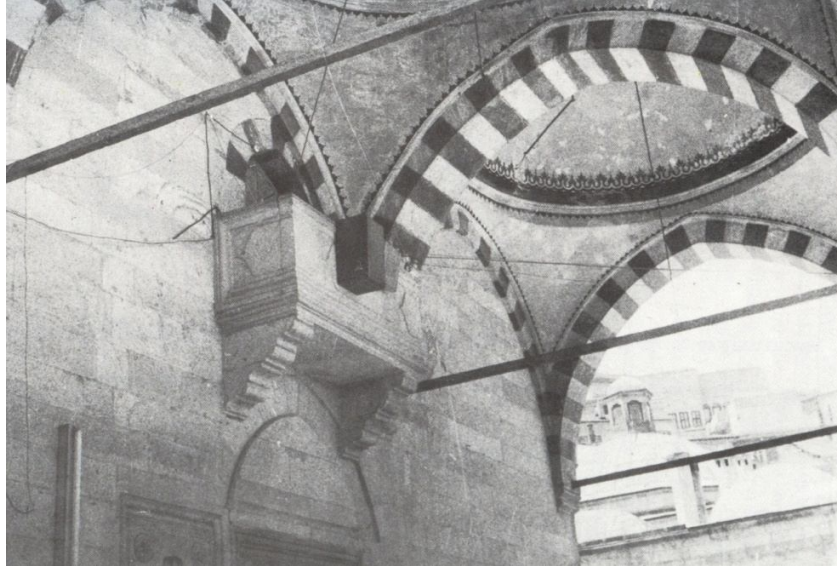

Damat Ibrahim Paşa Camii Mükebbiresi

Minare: Camilerde müezzinin çıkıp ezan okuduğu yüksek ve ince yapılı kulelere denir. İlk minare, Muaviye zamanında Mısır valisi olan Müslüme tarafından Amr Camii'ne yaptırılmıştır.

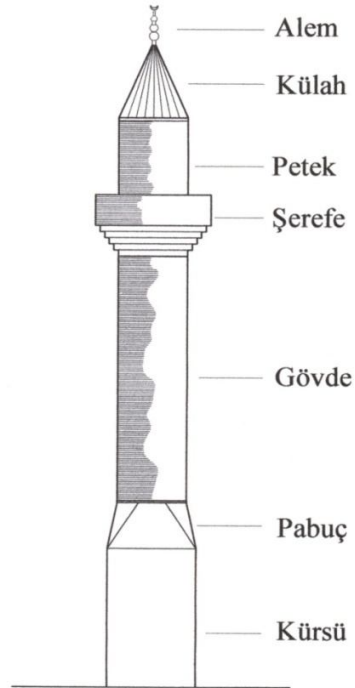

Geleneksel Osmanlı Mimarisinde Minarenin Bölümleri



Burmali Minare – Amasya

Kaval Minare: Spiral biçimli merdivenlerin basamakları merkezi bir sütunla değil de, çeperler tarafından taşınan bir Osmanlı minaresi türüdür. Diğer minarelerde basamaklar hem çeper duvarları, hem de ortadaki düşey öğeyle taşınmaktadır. Kaval Minare türüne genelde küçük cami ve mescitlerde rastlanır.

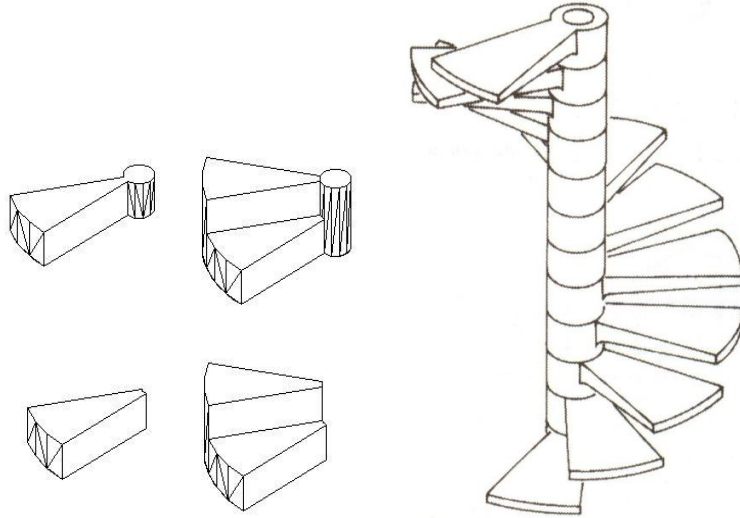

Alem: Minare, kubbe vb. elemanların tepesine yerleştirilen madenden yapılmış ay, ay yıldız veya lale şeklinde süslü tepeliklere denir. Alemlerin çeşitli bölümlerine hilal, küçük küp, boyun, armut, bilezik, büyük küp, kova gibi adlar verilir.

Alemler genellikle bakırdan içi boş olarak yapılırlar ve üzerlerine altın yaldız sürülür. Alemler, estetik kaygının yanı sıra yapısal bir zorunluluğun da sonucu olup, kurşun levhaların birleşme noktasını örterler.

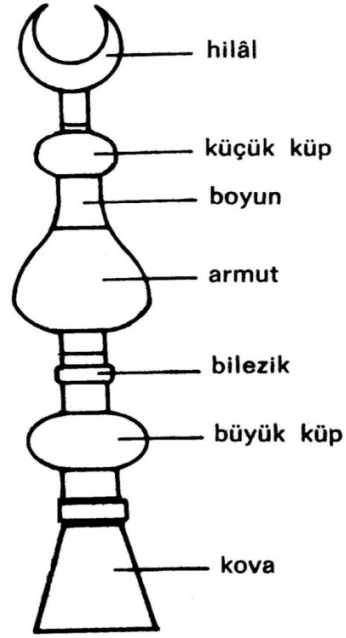

Alem ve alemin çeşitli bölümleri

Taçkapı: Büyük bir yapının ana girişinde yer alan, zengin biçimde süslenmiş anıtsal girişine denir. Taçkapı'ya "Portal" de denir.

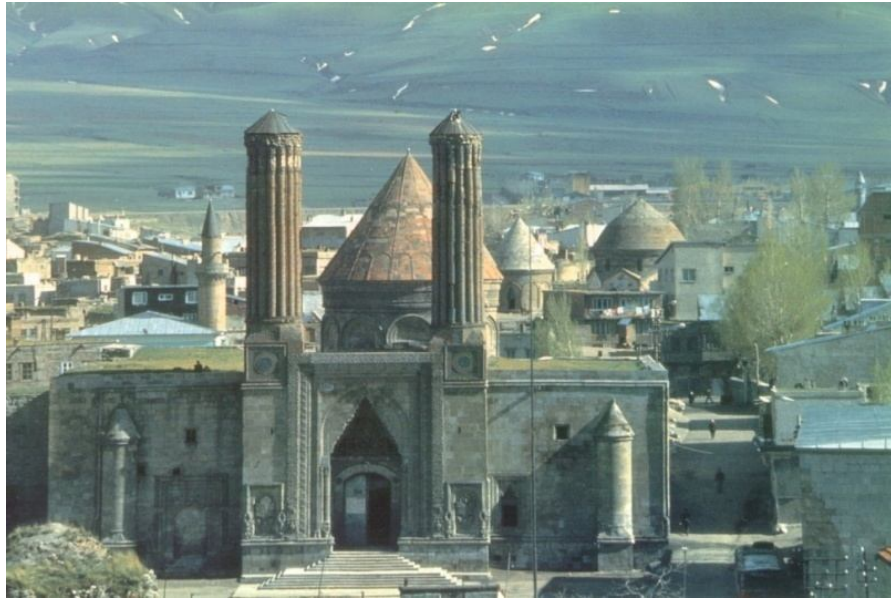

Erzurum Çifte Minareli Medrese



İzmir Selçuk İsa Bey Camii Taçkapısı



Konya İnce Minareli Medrese Taçkapısı

Mukarnas: Yan yana ve üst üste gelen prizmatik öğelerin derece derece taşmalar yapacak biçimde, kullanıldıkları yere ve amaca uygun bir düzen geliştirerek dizilmeleriyle oluşan, İSLAM sanatına özgü üç boyutlu BEZEME tekniğidir. İslam mimarlığında TONOZ ve KUBBE'lerin bezenmesinde, sütun başlıklarında duvarla örtü arasında geçişi sağlayan yüzeylerde kullanılmıştır.

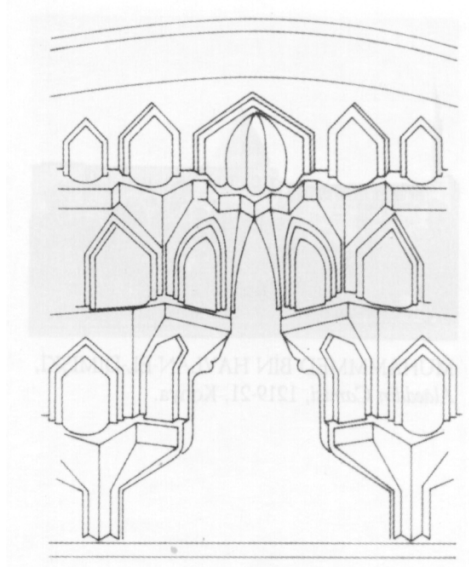

Mukarnas Ön Görünüşü



Ağrı-Doğubeyazıt İshakpaşa Sarayı Giriş Kapısı

Musalla Taşı: Camilerin yanında, üzerine cenaze konulan ve önünde cenaze namazı kılınan masa biçimindeki taş sekiye denir. Musalla Taşı, Osmanlı camilerinde genelde caminin sağında yer alır.



Hacı Bayram Camii - Ankara

Hazire: Cami, medrese gibi bir kamusal Osmanlı yapısının bahçesinde yer alan, duvar yada parmaklılarla çevrili küçük mezarlığa denir. Hazireler, camilerin kible duvarı tarafında olurlar.

KİLİSE

Hıristiyanların ibadet etmek için toplanmalarını sağlayan mabetlere KİLİSE denir. Kiliselerin küçük ölçekli inşa edilenlerine ŞAPEL adı verilir. Bazı kiliselere "BAZİLİKA" ismi verilir. Kilise ile Bazilika arasındaki fark, binanın mimari şeklinden kaynaklanır.

Hıristiyanlığın ilk devirlerinde Hıristiyanlar, putperest mabetlerinde ibadet etmek istemediklerinden, Romalılarca toplantı ve mahkeme salonu olarak kullanılan ve bazilika denilen binaları kiliseye çevirmişler, ve bu şekilde mabetler inşa ederek orada ibadet etmeye başlamışlardır. Bu sebeple bu şekildeki kiliselere bazilika adı verilmektedir.

Kiliseler ancak 4. ve 5. yüzyıllara doğru inşa edilmeye başlanmıştır. Kiliseler bu dönemden önce tamamen bazilika şeklinde inşa edilmekte idi. Bazilikaların çatıları ahşaptı. Kiliselerin üstleri ise, inşa edilmeye başlandıkları andan itibaren kagirden yapıldı.

Bizanslılar kiliselerinin üstünü kubbe ile örttüler. Roman kiliselerinde ise kagir tonozlarla örtüldü. Kiliselere, halkı ibadete davet etmek için bir de kule ilave edildi ve buna bir çan takıldı ki kilise mimarisinde bu kulelere "çan kulesi" adı verilir.

Kilise mimarisinde kiliseyi meydana getiren öğelerin başlıcaları şunlardır:

Katedral: Piskoposun resmi tahtı Kathedra'nın bulunduğu piskoposluk kilisesine denir. Mimari açıdan katedrallerin kiliseden tek farkı büyük boyutlu olmalarıdır.

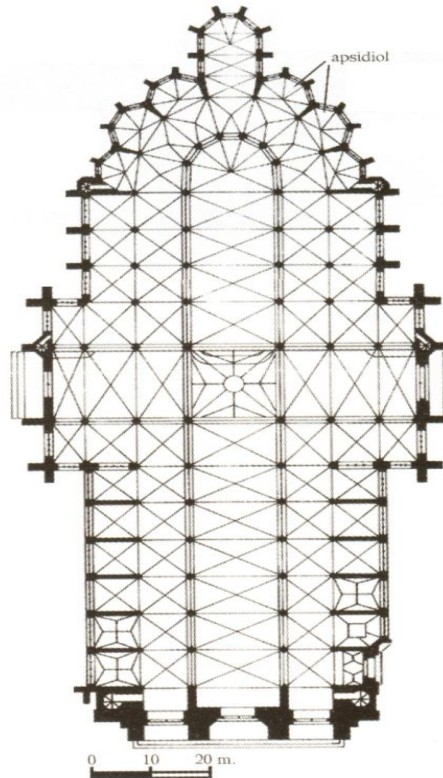

Amiens Katedrali (13.yy).

Altar: Çoğu taştan yapılan ve takdis ayini için kullanılan masa veya yüksekçe döşemeye denir.



Sent Antuan Kilisesi

Altar Panosu: Altar'ın arkasında yer alan resim yada heykelli dinsel tasvire denir.

Apsis (Apsit): Kiliselerde koronun arkasında yer alan ve camilerin mihrap kısmının karşılığı olan, yarım daire veya yarım çokgen şeklinde, çoğu tonozla örtülü bölüme denir. Apsitler, çoğu zaman apsidiyoller'le çevrili olurlar.

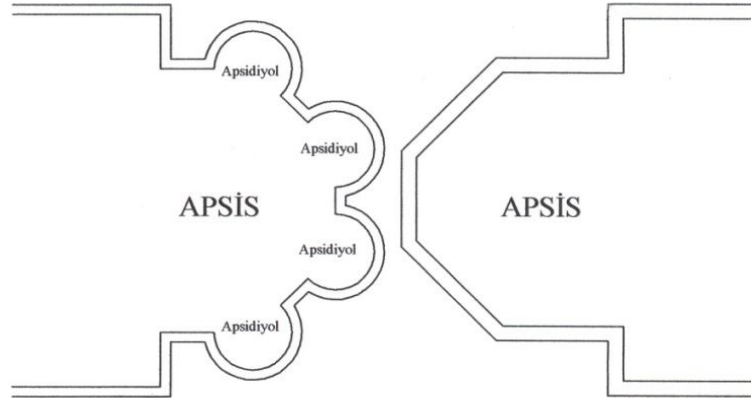

Günah Çıkarma Hücresi: Katolik kiliselerinde, içinde papazın oturarak, penceresinden günahkar kişinin günahlarını dinlediği odaya denir. Günah çıkarma hücresi, 16. yüzyıldan bu yana 3 gözlü bir ahşap kulübe biçimini korumaktadır. Papaz, ortadaki bölümde oturur; günah çıkartacak olanlar, papazından kafesle ayrılmış olan iki yandaki gözlerde yer alırlar.

Günah çıkarma hücreleri, genelde kilisenin iç duvarlarından birisine bitişik durumda yada şapellerin bir köşesinde yer alırlar.



Günah çıkarma hücresi (Sent Antuan Kilisesi – İstanbul)

Jübe: Kiliselerde nefi korodan ayıran altı boş bir köprü şeklindeki mahfildir. Üzerine merdivenle iki yandan çıkılır ve üzerinde incil okunurdu.

Jübe'ler Fransız kiliselerine mahsustur. 12. yüzyılda beliren jübeler, 18. yüzyılda ortadan kaldırılmışlardır. Günümüzde ancak birkaç kilisede görülebilirler.

Çan Kulesi: Kilisenin yanında yer alan yada ona bitişik durumda olan ve içinde çanların bulunduğu kuledir. 8. yüzyılda S. Pietro Kilisesi' nin çan kulesinin bulunduğu bilinse de, zamanımıza kadar ulaşan en eski örnekler 9. yüzyıldan kalanlardır.





Çan Kulesi (San Marco Bazilikası – Venedik)

Narteks: Bazilika şeklindeki Hıristiyan kiliselerinin giriş tarafında bulunan revaklı kısma denir. Bunların bazen çift olanları da vardır ki, dışarıdakilere “dış narteks”; iç taraftakilere de “iç narteks” adı verilir. Narteksler genelde kiliseye girmek için dinen lazım gelen vasıflara haiz olmayanlara mahsustur.

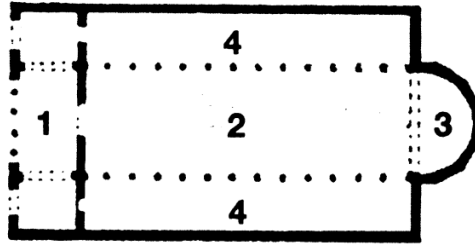

- 1- Narteks
- 2- Orta nef
- 3- Apsis
- 4- Yan nef

Nef: Kilisede apside dik doğrultuda, birbirlerinden sütun yada ayak dizileriyle ayrılmış, uzunlamasına mekanların her birine denir.



Elisabethen Kirche Kilisesi- Basel / İsviçre

Sivrik: Bazı büyük kiliselerde veya kulelerde yapılan oldukça yüksek ve sivri k lahlara denir. Sivrikler genelde ahşaptan yapılırlar ve  zerleri kurşun kaplanır.

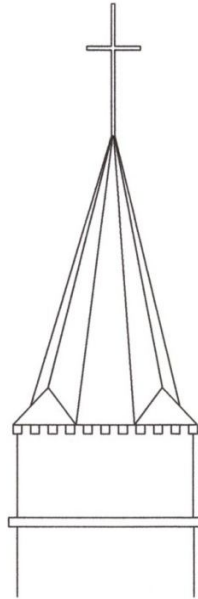

Heiliggeistkirche Kilisesi – Basel / İsviçre

Transept (Transeption): Bir kilisenin boydan boya olan uzun sahnını bař tarafına yakın bir yerinden kesen ve iki tarafta birer kol řeklinde iki sahn meydana getiren ve kilisenin iine ha řeklini veren kısımdır.

Bu enine sahnla boyuna sahnın birleřtiđi yerde oluřan zemini d rt k şeli mahale “Transept D rd l ”; kollarına da “Transept eliplemesi” denir. Bu kısım ođu zaman kilisenin yan duvarlarından dıřarı tařkın olur ve kapıları da bulunabilir.

Bazı transeptlerin cepheleri yuvarlak olur. İki transeptli yapılmış kiliseler de vardır.

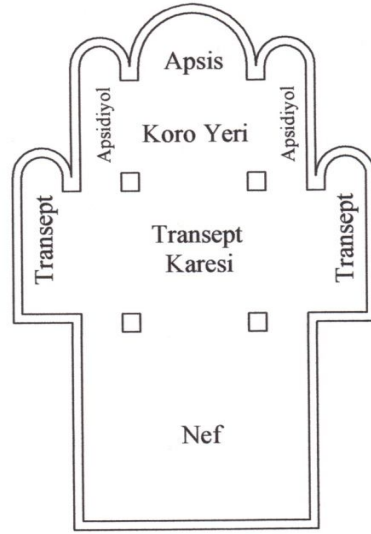

Önemli kilise bölümlerinin kilisedeki yerleri

Andron: Bizans kiliselerinde erkekler için ayrılmış bölüme denir.

Gülpencere: Genellikle kilisede orta nefin batı ucunda ve transeptin iki ucunda yer alan yuvarlak bir pencere şeklindedir.

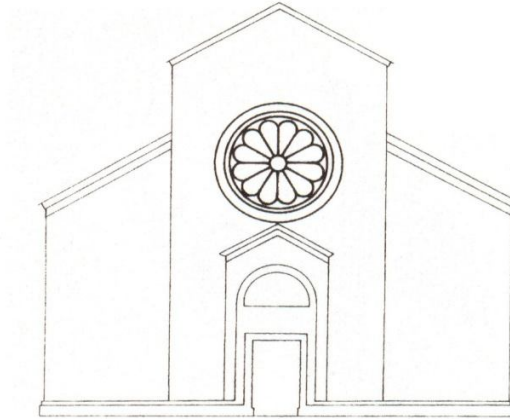

Gülpencere

Saint Antuan Kilisesi – Beyoğlu/İstanbul



Saint Antuan Kilisesi – Beyoğlu/İstanbul

Confessio: Kilisede sunağın hemen yanında yada altında yer alan, rölik saklama işlevini gören niş veya yer altı odacığına denir.

Rölik: Hıristiyanlıkta Hz. İsa, aziz ve azizelerle ilişkili yada onlardan arta kalan kutsal eşya yada parçalara verilen isimdir. Örneğin, Hz. İsa'nın çarpmıha gerildiği haçın parçaları rölik sayılır. Kutsal kişilerin kemikleri gibi, vücut parçaları da rölik'tir.

İkonostatis: Bizans kiliselerinde ana nefi apsit kesiminden ayıran ikonlarla bezeli bölme duvarına denir. Mekanı tümüyle bölmez, yerden ancak 2-3 metre yükselir.

İkon (İkona): Rus ve Yunan Ortodoks kiliselerinde, renkli İsa, Meryem ve Aziz tasvirlerine verilen addır.



İkona - Nevşehir Göreme Karanlık Kilise

Koro Yeri: Kilisede apsit ile transeptin ana nefle kestiđi alan arasında kalan, ortodoks kiliselerinde bulunmayan, koro üyeleri için ayrılmış kısımdır.

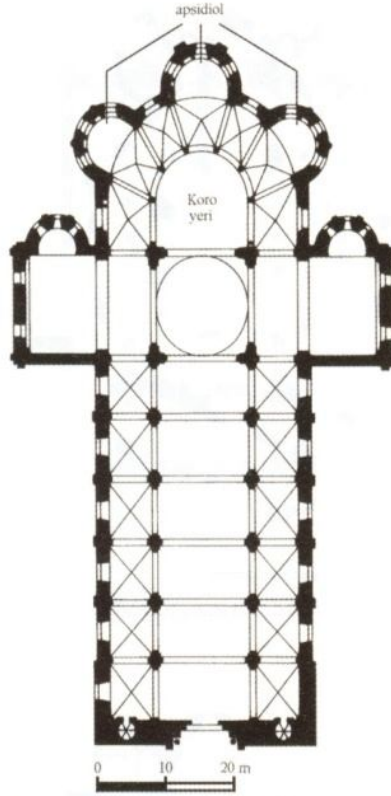

St.-Etienne Kilisesi (Nevers, 11.yy).

Manastır: Hıristiyan din adamlarının kent yaşamından uzakta yaşayıp tapınmaları için kırılık veya dađlık yerlerde kurulmuş bir dinsel yapı türüdür.

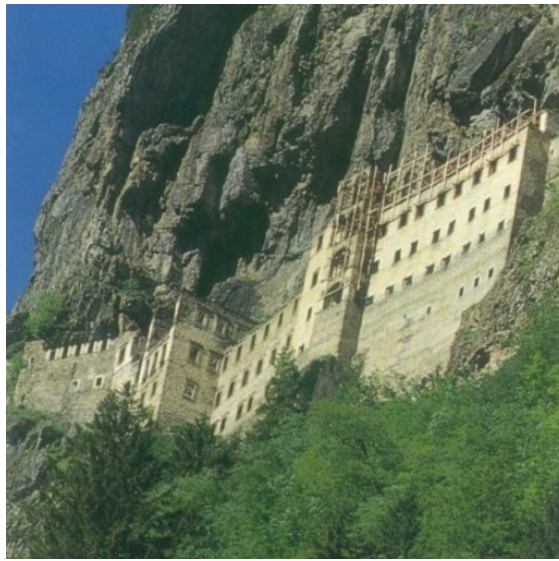

Trabzon Sümela Manastırı

SİNAGOĞ

Yahudiliğin kutsal mabedi Sinagogu ifade etmek için Türkçe'de "Havra" kelimesi de kullanılır. Sinagogun özellikle bir ibadet mekanı olmasının yanında eğitim ve toplumsal amaçlı toplantılar için de bir mekan olduğu bilinmektedir. Sinagogların ortaya çıkışlarıyla ilgili olarak araştırmacıların üzerinde anlaştıkları kesin bilgilere sahip değiliz. Yine de kesin olan bir şey varsa o da, bugün Yahudiliğin kutsal mabedi olarak bildiğimiz Kudüs'teki Süleyman Mabedine gelene kadar Yahudilerin Şekem, Beytel, Mamre ve Berşeba'da birtakım mabetlere sahip olduklarıdır.

Musa (a.s.) Mısır'daki Yahudileri Firavun'un zulmünden kurtarmak için çöle çıkardığında, çölde bir çadır kurar. Bu çadıra "Cemaat Çadırı" denir. İçinde on emir levhalarının bulunduğu kutsal sandık vardır ve Rab Yahve'nin manevi varlığının bu çadırda olduğuna inanılır.

Kutsal Sandık bütün Yahudi tarihi boyunca ibadetin ana unsurlarından biri olur. O sandığın içinde Musa peygamberin Sina Dağında Tanrı ile konuşması sonrasında halkın uyması için kendisine verilen On Emr'in yazılı olduğu iki levha vardır.

Nesilden nesile gelen Cemaat Çadırı sonunda Kral Süleyman tarafından Kudüs'te inşa edilen Mabed'e konur. Çöldeki esaret hayatından kurtulan Yahudiler, yeni diyarları Kenan'da yeni ibadet mekanları edinirler. Bu yerlerin adlarını Gilgal, Şilo, Benjamin'deki Mişpah, Ofra, Dan ve Kudüs Mabedi olarak sıralayabiliriz.

Sinagogun dış şekli ve mimari yapısı için konulmuş kesin şekiller yoktur. Bu yüzden ülke ve çevre kültürlerine bazen de imkanlara göre farklılık kazanan bir yapıyla karşı karşıyayız.

Son zamanlarda oldukça lüks tarzda inşa edilenleri istisna kabul edersek sinagoglar genelde sade döşenmiş yapılardır. Hatta bu yapı bazen son derece küçük de olabilmekteydi. Eskiden zengin Yahudilerin malikanelerinde kendileri için sinagoglar yaptırdıkları da bilinmektedir.

Süleyman Mabedin'in bu gün geriye kalan tek kısmı olan ve ağlama duvarı olarak da bilinen batı duvarını inşa etme görevi fakirlere düşer.



Süleyman Mabedi (Ağlama Duvarı) - Kudüs

T Ü R B E

İslam din büyükleri için düşünölmüş bir çeşit mezar yapısıdır. Genelde Selçuklu mezar yapıları “kümbet”; Osmanlı mezar yapıları “türbe”; başka költörlere ait olanlar ise “anıt mezar”, “mozole” gibi isimlerle isimlendirilir. Türbenin ayırıcı özelliđi, genellikle çokgen planlı ve kubbeli oluşudur.

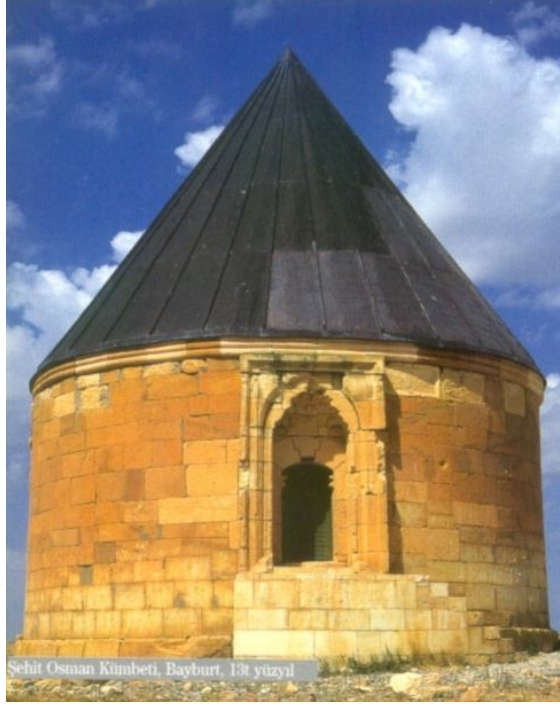

Bayburt Şehit Osman Kümbeti



Bursa Yeşil Türbe



Van İki Kumbet (Çifte Kumbet)

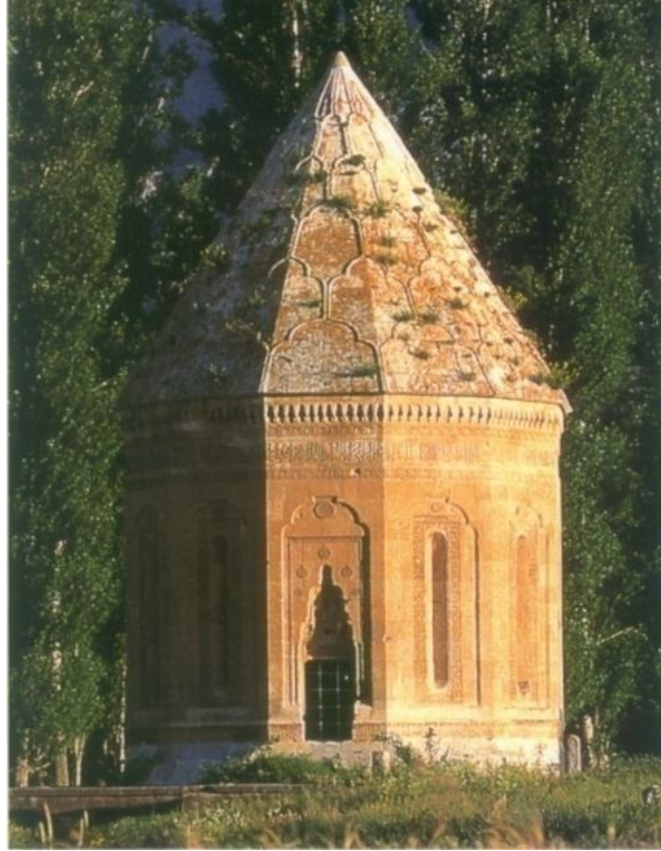

Van Gevaş Halime Hatun Kumbeti

Hacet Kapısı – Hacet Penceresi: Hacet dilemek için önünde durarak dua edilen, türbelerde sandukanın bulunduğu odanın içine bakan kapı yada pencereye denir.

Muhaccer: Türbelerde taş sandukaların çevresine genelde mermerden kafes oymalı olarak yapılan elemana denir.



Bursa Murat Hüdavendigâr Türbesi

Puşide: Türbelerde sandukaların üzerine örtülen türbe yeşili renginde kumaş örtüye denir.

Sanduka: Türbelerde ölünün gömülü olduğu yerin üzerine yerleştirilen taştan yada ahşaptan, tabut biçiminde yapılmış, üzeri puşide ile örtülmüş öğeye denir.

TEKKE

Eskiden tarikat adamlarının toplanıp ayin yaptıkları ve bir çoğunun sürekli olarak oturdukları yere verilen addır.

Pir Evi: Alevi ve Bektaşî'lerde "pir"ın gömülü olduđu dergah yada tekkelere denir. Pir evleri, 12 bölümlü bir külliye dir:

- 1) **Han bağı:** Tarikat çiftliğı
- 2) **Dede bağı:** Tarikat çiftliğı
- 3) **Balım evi:** Bekar dervişlerin barınma mekanı
- 4) **Mihman evi: Konuk evi**
- 5) **Aşevi:** Mutfak, yemekhane ve depoları içeren bölüm
- 6) **At evi:** Ahır
- 7) **Ekmek evi:** Barınma bölümü
- 8) **Kiler evi:** Tekkenin yönetim merkezi
- 9) **Meydan evi:** Ayin ve tören mekanı
- 10) **Hızır evi**
- 11) **Çile evi**
- 12) **Kahve ocağı**



Hacı Bektaş-ı Veli Türbesi (Nevşehir – Hacibektaş)

Mevlevihane: Mevlevi tekkelerinin genel adıdır. Genellikle birkaç yapıdan oluşan bir külliye biçimindedir. Şu mekanlardan oluşurlar:

- 1) **Semahane**
- 2) **Türbe**
- 3) **Çilehane**

- 4) Hücreler
- 5) Selamlık
- 6) Harem (Şeyh ailesinin konutu)
- 7) Meşkhane (Dervişlerin Sema eğitimi için kullandıkları mekan.)
- 8) Mutfak ve kiler
- 9) Asitane: Mevlevilerde tarikat pirinin gömülü olduğu tekkeye denir.



Mevlana Türbesi (Mevlevi Tekkesi – Konya)

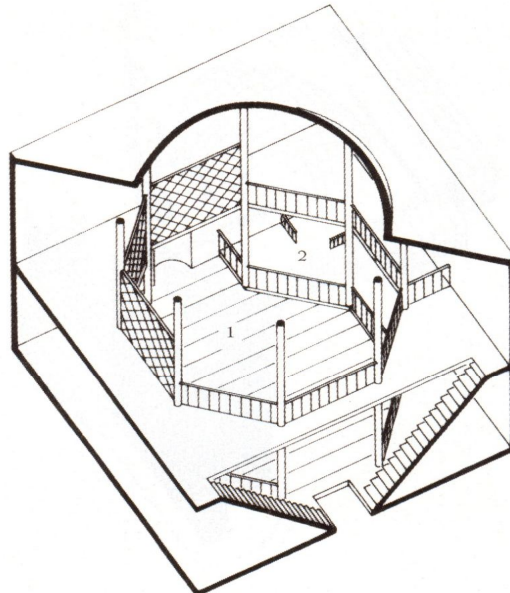

1. Mukabele alanı
2. Züvvar mahfili/izleyici bölümü

Mevlevihane

Çilehane: Tekkelerde dervişlerin çile doldurdukları ve derecelerini artırdıkları yerdir.

Hanekah: Eskiden gezmenlerin ve yoksul yolcuların barındıkları, misafirhane niteliğindeki tekkelere denir.

Matrab: Mevlevi tekkelerinde kudüm çalınan ve naat okunan yüksekçe bölüme denir.

Semahane: Tekkelerde zikir ve ibadete ayrılmış büyük sofalara denir. Semahanelerin biçimleri tarikatlara göre değişir. Örneğin mevlevilerde sema için, ortası yuvarlak bir alan şeklinde olurdu. Semahaneler, aynı zamanda mescit olarak ta kullanıldıkları için mihrapları da vardır.

Zaviye: Küçük ölçekli tekkelerdir. Asıl tekkelerin aksine, zaviyelerde ikamet sözkonusu değildir.

Halvet: Tekkelerde ibadet amacıyla kullanılan tek kişilik odalardır.

Hücre: Tekke ve medreselerdeki küçük odalara denir.

Kafes: Tekkelerde kadınlar için ayrılmış, çevresi kafesle çevrilmiş olan alana denir.